

# GMB 33 S / GMB 35 S



## PIN ASSIGNMENT

XLR Microphone Connector (female)	GMB 35s Mic Base	XLR Output Connector (female)
GND	1	1 GND
Audio +	2	2 Audio +
Audio -	3	3 Audio -
LED -	4	4 Logical In
LED +	5	5 Logical Out

## APPLICATION EXAMPLE WITH EXTERNAL CONTROL

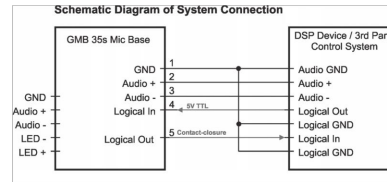

## 供給電圧

- GMB 33 S . . . . . ファンタム 24 - 48 V
- GMB 35 S . . . . . ファンタム 48 V
- オーディオ入力 . . . . . GMB 33 S: 3-pin XLR, メス  
GMB 35 S: 5-pin XLR, メス
- オーディオ出力 . . . . . GMB 33 S: 3-pin XLR, オス  
GMB 35 S: 5-pin XLR, male
- GMB 35 S: LED 供給 . . . . . 5-pin XLR, メス (max. 4 mA / 4.6 V)
- 消費電力 . . . . . 8 - 10 mA
- GMB 35 S:

- ロジックコントロール入力 . . . . . 0.03 mA (TTL 5 V 5-pin XLR, オス)
- ロジックコントロール出力 . . . . . オープンコレクター (最大 100 mA / 50 V)
- 寸法 . . . . . 135 x 135 x 44 mm [5.3"x5.3"x1.7"]
- 重さ . . . . . 1200 g [2.6 lbs.]

## WIRING DIAGRAM

GMB 33 S

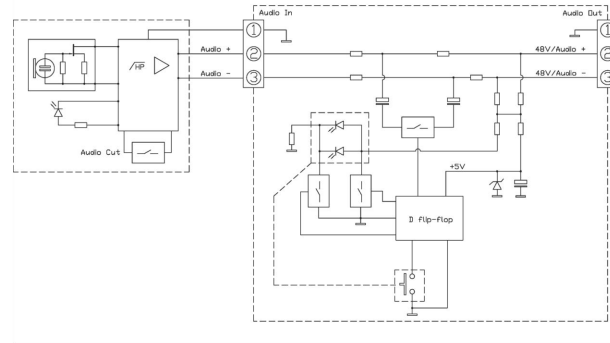

## WIRING DIAGRAM

GMB 35 S

